

ZAHNRADPUMPEN

GEAR PUMPS



In den nebenstehenden Kennfeldern sind für jede Pumpengröße der Baureihe R65 Förderstrom und Leistungsbedarf in Abhängigkeit von der Druckdifferenz zwischen Saug- und Druckanschluss dargestellt. Der Förderstrom kann näherungsweise proportional zur Drehzahl umgerechnet werden. Zur Bestimmung der Leistungsaufnahme bei anderer Drehzahl und/oder kinematischer Viskosität wird auf die Umrechnungsvorschrift in unseren „Allgemeinen Technischen Informationen“ verwiesen. Sonderausführungen der dargestellten Pumpen sind auf Anfrage erhältlich. Die Einstellung des optional erhältlichen Druckbegrenzungsventils an der Pumpe ergibt bei Linksdrehung der Spindel eine Steigerung des Ventilöffnungsdrucks.

The flow rate and power input have been specified in the mapping on the side for each pump size of the R65 design in dependence on the pressure difference between suction side and pressure side. The flow rate can be converted approximately in proportion to speed. To determine the power consumption for a different speed and/or kinematic viscosity we refer to the conversion rule in our "General Technical Information" section. Customized versions of the pumps are available on request. The setting of the pressure relief valve at the pump, which is available as an option, provides for an increase of the valve opening pressure by turning the spindle counter-clockwise.

Förderstrombereich R65 (Drehzahl 1450 1/min, kinematische Viskosität 33 mm²/s)

Flow rates R65 (speed 1450 rpm, kinematic viscosity 33 mm²/s)

R65

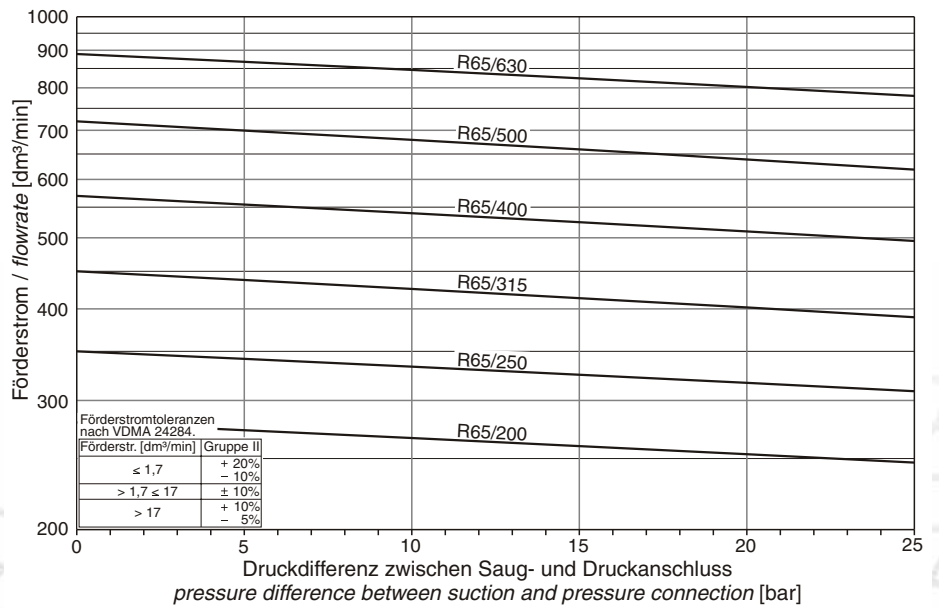

Leistungsbedarf R65 (Drehzahl 1450 1/min, kinematische Viskosität 33 mm²/s)

Power input R65 (speed 1450 rpm, kinematic viscosity 33 mm²/s)

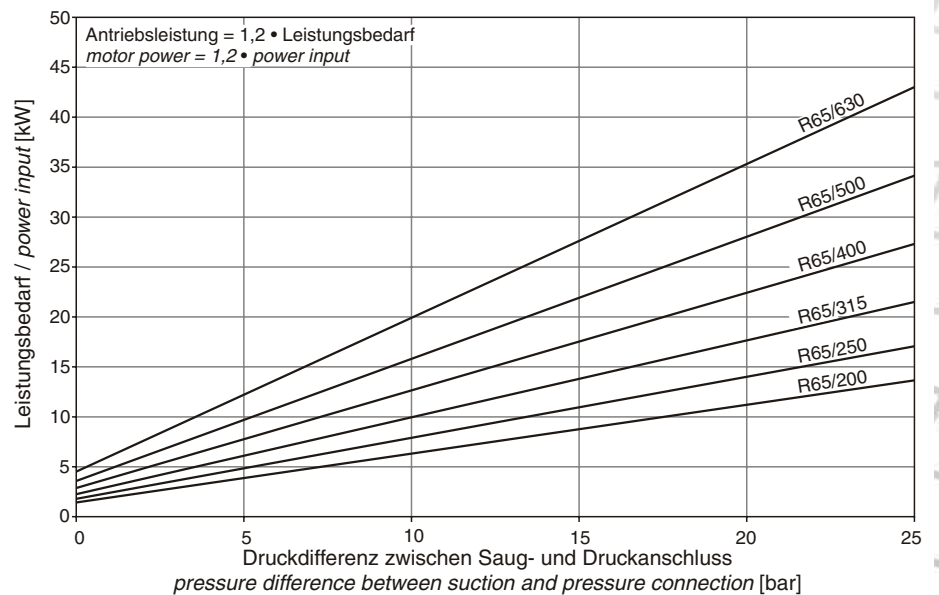

PUMPENTECHNOLOGIE
RICKMEIER
Zahradpumpen ■ Ventile ■ Sonderprodukte ■ Systeme

RICKMEIER GmbH
Langenholthäuser Str. 20-22
D- 58802 Balve

Phone + 49 (0) 23 75 / 9 27-0
Fax + 49 (0) 23 75 / 9 27-26
E-Mail kontakt@rickmeier.de

Zahnradpumpen Grundausführung
Gear pump standard design

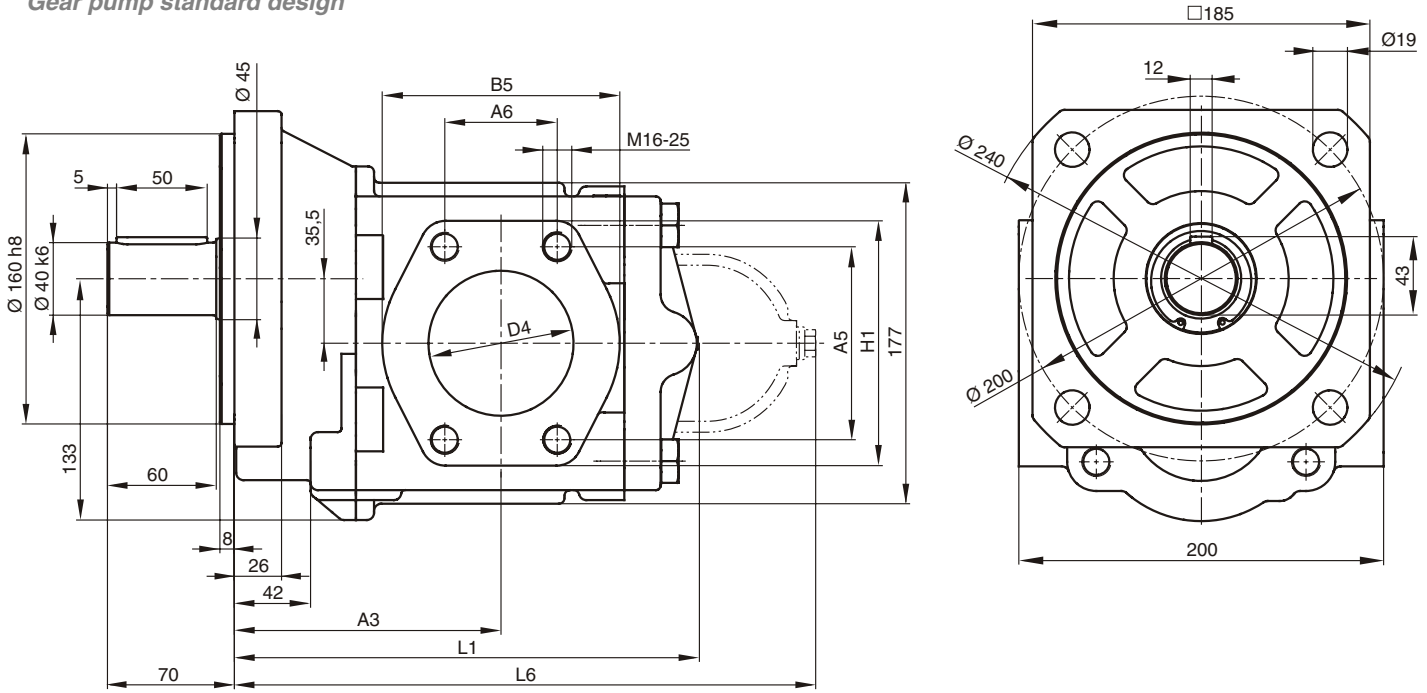

Option option

Druckbegrenzungsventil
Pressure relief valve

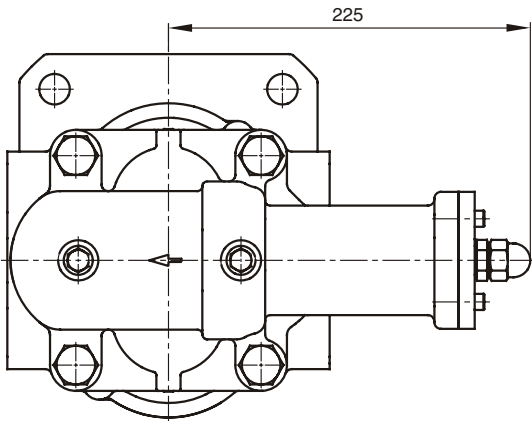

Option option

Gleitringdichtung
Mechanical seal

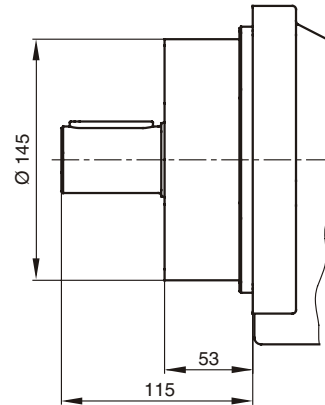

R65

Anschlussabmessungen [mm] R65
Connecting dimensions [mm] R65

| Vg displ. volume [cm ³] | Saug- und Druckanschluss/ suction and press. connection | | | | | | Gewicht/weight [kg] | | | Einstellbereich DB* adjustment range relief valve [bar] | | | |
|--|--|------|-----|-----|-----|---------------------------|---------------------|-----|-----|---|---|-----------------------------|--|
| | A5 | A6 | B5 | D4 | H1 | Flanschgr. flange size | A3 | L1 | L6 | | Standard ohne DB* standard without valve | Mehrgewicht/ add. weight | |
| | | | | | | | | | | | DB* | GLRD** | |
| 200 | | | | | | | | | | 35,5 | | | |
| 250 | 106,4 | 62 | 131 | 80 | 135 | SAE3 | 147 | 255 | 321 | 36,5 | | | |
| 315 | | | | | | | | | | 37,5 | | | |
| 400 | | | | | | | | | | 48,0 | 4,0 | 4,3 | |
| 500 | 130,2 | 77,8 | 152 | 102 | 162 | SAE4 | 157 | 358 | 423 | 49,0 | | | |
| 630 | | | | | | | | | | 50,0 | | | |

*DB: Druckbegrenzungsventil / pressure relief valve ** GLRD: Gleitringdichtung / mechanical seal